

## ZÁRUČNÝ LIST

1. Na náradie a stroje KH Trading je poskytovaná záruka 6/24 mesiacov od dátumu predaja podľa obchodného alebo občianskeho zákona a vzťahuje sa na preukázateľné chyby materiálu (dátum predaja je nutné preukázať riadne vyplneným záručným listom, faktúrou, účtenkou). Iné nároky vo vzťahu na poškodenie akéhokoľvek druhu, priame alebo nepriame, voči osobám alebo materiálu, sú vylúčené.
2. Záruka sa nevzťahuje na poruchy zavinené neodborným zaobchádzaním, preťažaním, nedodržaním inštrukcií uvedených v návode, použitím nesprávneho príslušenstva alebo nevhodných pracovných nástrojov, zásahom nepovolanej osoby, prirodzeným opotrebovaním alebo poškodením počas transportu. Ďalej sa nevzťahuje na príslušenstvo, motor, uhlíky, tesniace a teplotovzdušné prvky, ktoré vyžadujú periodickú výmenu.
3. Pokiaľ nebude závada vyhodnotená ako podliehajúca záruke, hradí náklady spojené s výkonom servisného technika podľa platného cenníka, viď www stránky, a prepravu výrobku späť vlastníku výrobku.
4. Pri uplatňovaní nárokov na záručnú opravu je nutné predložiť záručný list, ktorý je platný iba vtedy, ak je vybavený dátumom výroby a predaja, výrobným číslom (číslom série), pečiatkou príslušnej predajne a podpisom predávajúceho, prípadne platný kúpny doklad.
5. Reklamáciu uplatňujte u predajcu, u ktorého ste náradie alebo stroj zakúpili, príp. zašlite v nerozloženom stave do opravovne. Predávajúci je povinný vyplniť záručný list (dátum predaja, vyr. číslo príp. číslo série, pečiatku predajne a podpis). Všetky tieto údaje musia byť zaznamenané ihneď pri predaji.
6. Záručná lehota sa predlžuje o čas, počas ktorý je náradie alebo stroj v záručnej opravovni. Ak nebude pri oprave zistená porucha spadajúca do záruky, hradí náklady spojené s výkonom servisného technika vlastníka (používateľa) náradia alebo stroja. Náradie zasielajte do opravovne s popisom poruchy, vloženým záručným listom, najlepšie v originálnej škatuli, ktorú odporúčame pre tieto účely dobre uschovať.
7. Výrobky predávajte do servisu iba vo vyčistenej podobe. V opačnom prípade ich nie je možné prijať z hygienických dôvodov, alebo je potrebné účtovať poplatok za čistenie.

### OBJEDNÁVKY - REKLAMÁCIE

Telefon: 00421 906 104 116 - 117

#### Pracovná doba:

Pondelok - piatok 8 - 20 hod

E-mail: senec@xpress.sk

Doprava reklamácií do servisu - viz obchodné podmienky.

### SERVIS

Logistické centrum Klecany

Topolová 483

250 67 Klecany

Česká republika

### REKLAMAČNÉ ODD.:

Telefon: 00420 266 190 156

Mobil: 00420 608 227 255

Fax: 00420 260 190 100

Http: www.uni-max.cz

E-Mail: servis@KHnet.cz

Výrobok: <b>PÁKOVÉ NOŽNICE HS-500, HS-1000</b>	
Typ: <b>372107, 372109</b>	Výrobné číslo (séria):
Dátum výroby:	Záznamy opravovne:
Dátum predaja, pečiatka, podpis:	

**Bez riadne vyplneného záručného listu alebo platného kúpneho dokladu s uvedením typu tovaru (faktúra, doklad o platbe v hotovosti a pod.) nie je možné brať ohľad na prípadné reklamácie.**

www.uni-max.com

## NÁVOD NA OBSLUHU

## PÁKOVÉ NOŽNICE HS-500, HS-1000



# 372107, 372109

Vážený zákazník, ďakujeme vám za zakúpenie zariadenia od firmy KH Trading s.r.o.

Naša spoločnosť je pripravená vám poskytnúť svoje služby - skôr než výrobok zakúpite, pri kúpe, aj po zakúpení. V prípade akýchkoľvek otázok, návrhov či odporúčaní kontaktujte naše obchodné miesto. Vynasážime sa váš návrh zvážiť a reagovať v rámci možnosti.

**Prvé použitie zariadenia je v zmysle tohto návodu právnym krokom, ktorým užívateľ svojou slobodnou vôľou potvrdzuje, že si tento návod riadne preštudoval, úplne pochopil jeho zmysel a zoznámil sa so všetkými rizikami.**

**POZOR!** Nepokúšajte sa uviesť (príp. používať) zariadenie do chodu skôr, než sa oboznámite s celým návodom na obsluhu. Návod uschovajte pre budúce použitie.

Pozornosť je potrebné venovať najmä pokynom týkajúcim sa bezpečnosti práce. Nedodržanie alebo nepresné vykonávanie týchto pokynov môže byť príčinou úrazu vlastnej osoby alebo iných osôb, prípadne môže dôjsť k poškodeniu zariadenia alebo spracovávaného materiálu.

Dbajte hlavne na bezpečnostné inštrukcie uvedené na štítkoch, ktorými je zariadenie vybavené.

Tieto štítky neodstraňujte ani nepoškodzujte.

Na uľahčenie prípadnej komunikácie si sem opište číslo faktúry príp. kúpneho dokladu.

## POPIS

Pákové nožnice na delenie plechu. Vďaka jednoduchej konštrukcii a bezpečnej obsluhu sa veľmi často uplatňujú v klampiarskych a zámočnických dielňach.

Toto zariadenie je vhodné na strihanie materiálov s maximálnou hrúbkou 1,5 mm, mäkké ocelové plechy, nežeľzné kovy, umelú hmotu a pod. s podobnou hrúbkou.

Počet pracovných miest: 1

## TECHNICKÉ DÁTA

Model	HS-500	HS-1000
MAX. DĹŽKA STRIHU (mm)	500	1 000
MAX. HRÚBKBA PLECHU (mm)	1,5	1,5
Hmotnosť/Prepravná hmotnosť (kg)	35 / 52	70 / 80
Prepravný rozmer (mm)	840 × 300 × 740 mm	1 380 × 300 × 800 mm

Správnosť textu, grafov a údajov sa viaže na čas tlače. V záujmu neustáleho zlepšovania našich výrobkov môže dôjsť k zmene technických údajov bez predchádzajúceho upozornenia.

## ROZKRESLENIE DIELCOV

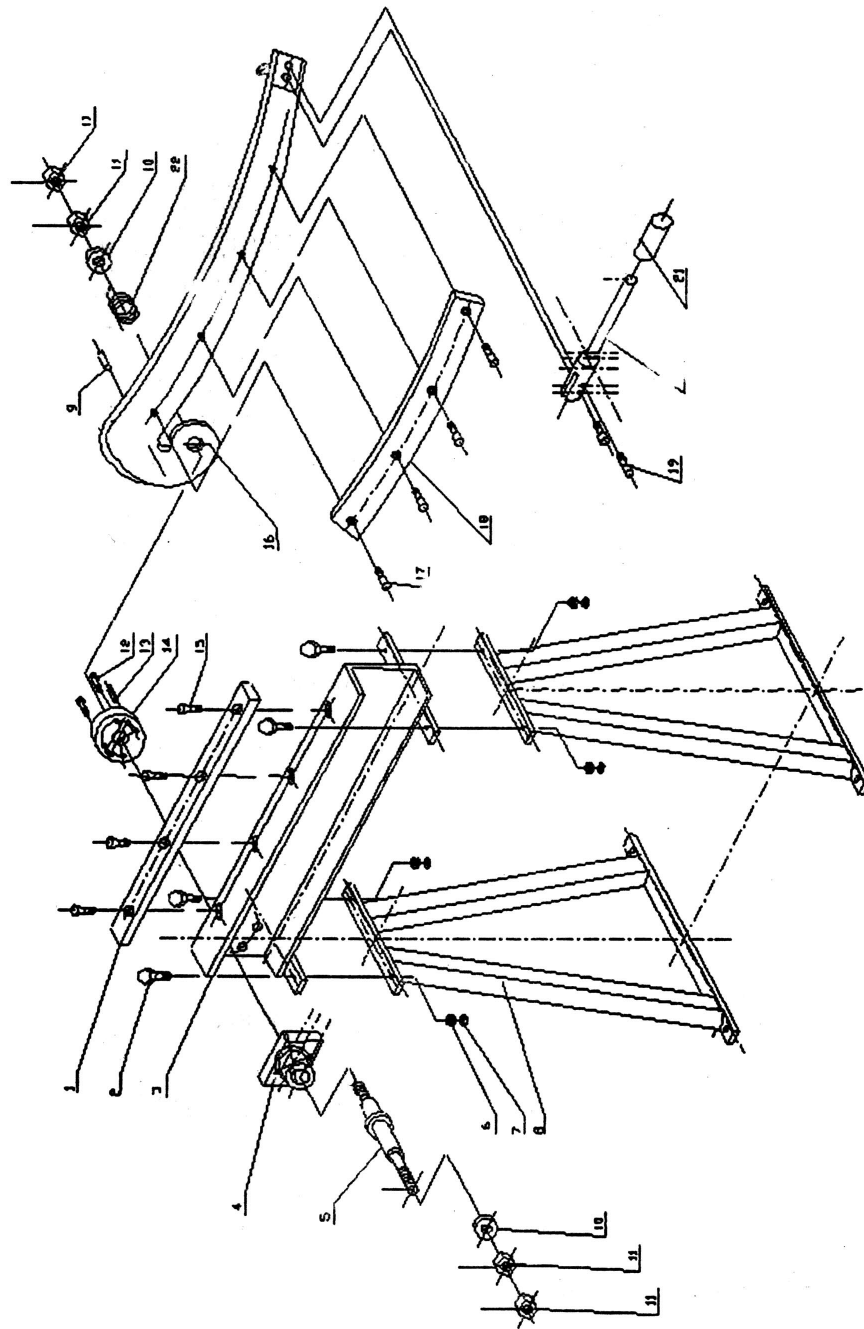

## LIKVIDÁCIA

Po skončení životnosti výrobku je nutné pri likvidácii vzniknutého odpadu postupovať v súlade s platnou legislatívou. Výrobok sa skladá z kovových a plastových častí, ktoré sú po roztriedení samostatne recyklovateľné.

1. Demontovať všetky dielce stroja.
2. Dielce roztriedte podľa tried odpadu (kovy, guma, plasty apod.).  
Vytriedený materiál odovzdajte na ďalšie využitie.

## UPOZORNENIE

Pokiaľ dôjde k poruche, zašlite prístroj na adresu predajcu, oprava bude vykonaná v čo najkratšom termíne. Stručný popis poruchy skráti jej hľadanie a čas opravy. V záručnej lehote k prístroju priložte záručný list a doklad o kúpe. Taktiež po uplynutí záručnej lehoty sme tu pre vás a prípadné opravy vykonáme za priaznivé ceny.

Aby ste zabránili poškodeniu prístroja pri preprave, bezpečne ho zabalte alebo použite originálny obal. Za poškodenie pri preprave nenesieme zodpovednosť a pri reklamácií u prepravnej služby záleží na úrovni balenia a zabezpečení proti poškodeniu.

**Pozn.:** Zobrazenie sa môže líšiť od dodaného výrobku, rovnako ako sa môže líšiť rozsah a typ dodaného príslušenstva. Je to dôsledok vývoja avšak takéto varianty nemajú žiadny vplyv na správnu funkciu výrobku.

## ZOZNAM DIELCOV

POZ.	NÁZOV	KS	POZ.	NÁZOV	KS
1	Plochý nôž	1	12	Zapustená skrutka	4
2	Skrutka	4	13	Kolík	2
3	Základňa	1	14	Opierka	1
4	Držiak otočného čapu	1	15	Zapustená skrutka	4
5	Otočný čap	1	16	Držiak pohyblivého noža	1
6	Podložka	4	17	Zapustená skrutka	4
7	Matica	4	18	Zahnutý nôž	1
8	Stojan	2	19	Zapustená skrutka	2
9	Kolík	1	20	Rukoväť	1
10	Podložka	2	21	Uchytenie rukoväti	1
11	Matica	4	22	Pružina	1

## BEZPEČNOSTNÉ OPATRENIA

- **Zariadenie môže obsluhovať len osoba staršia ako 18 rokov, riadne spôsobilá, poučená a preškolená zo zásad bezpečnosti a ochrany zdravia pri práci.**
- **Obsluha musí mať súhlas lekára na vykonávanie činností na tomto zariadení.**

Pracovisko odporúčame vybaviť tabuľkami so zásadami bezpečnej práce:

- **"Predchádzaj najčastejším úrazom" - NOŽNICE**

### Symbole používané v týchto inštrukciách



**Pozor!**

Označuje nebezpečenstvo zranenia alebo veľkej materiálnej škody.



**Nebezpečenstvo zachytenia!**

Pozor na zranenia z dôvodu zachytenia častí tela alebo oblečenia rotujúcimi časťami.



**Varovanie!**

Nebezpečenstvo poškodenia



**Poznámka:**

Dodatočná informácia

### Význam samolepiacich značiek s bezpečnostnými symbolmi:



Nebezpečenstvo odseknutia prstov



Používaj ochranné rukavice



Používaj ochrannú obuv



Používaj ochranu zraku



Používaj ochranný oblek



Pred použitím si prečítaj návod

**Samolepiace značky umiestnite na plochách zariadenia, ktoré sú za každých okolností viditeľné pre obsluhu stroja pred uvedením do chodu aj počas neho.**



**Všeobecné**

- Igelitové vrecká použité ako obaly môžu byť nebezpečné pre deti a zvieratá.
- Oboznámte sa s týmto zariadením, jeho ovládaním, prevádzkou, prvkami tohto zariadenia a možnými rizikami spojenými s jeho nesprávnym používaním.
- Zaisťte, aby bol používateľ zariadenia dôkladne oboznámený s ovládaním, prevádzkou, prvkami tohto zariadenia a možnými nebezpečenstvami, plynúcimi z jeho používania.
- Dbajte vždy na bezpečnostné inštrukcie uvedené na štítkoch. Tieto štítky neodstraňujte, ani nepoškodzuje. V prípade poškodenia alebo nečitateľnosti štítku kontaktujte dodávateľa.
- Udržiavajte pracovisko v poriadku a čistote. Neporiadok v pracovnom priestore môže spôsobiť nehodu.
- Nikdy nepracujte v stiesnených alebo zle osvetlených priestoroch. Vždy skontrolujte, či je podlaha stabilná a či je dobrý prístup k práci. Vždy udržiavajte stabilný postoj.
- Neustále sledujte postup práce a používajte všetky zmysly. Nepokračujte v práci, ak sa na ňu nemôžete úplne sústrediť.
- O svoje náradie sa starajte a udržiavajte ho čisté.

- Rukoväte a ovládacie prvky udržiňte suché a bez stôp olejov a tukov.
- Zabráňte prístupu zvierat, detí a nepovolaných osôb.
- Nepoužívajte zariadenie na iný účel, než na ktorý je určené.
- Pri práci používajte osobné ochranné pracovné prostriedky (napr. rukavice, okuliare, bezpečnostnú obuv, vhodný pracovný odev a pod.).
- Neprepínajte sa, používajte vždy obe ruky.
- So zariadením nepracujte pod vplyvom alkoholu a omamných látok.
- Ak trpíte závratmi, oslabením alebo mdlobami, so zariadením nepracujte.
- Akékoľvek úpravy zariadenia nie sú povolené. NEPOUŽÍVAJTE v prípade, že zistíte ohnutie, prasklinu alebo iné poškodenie.
- Ak sa objaví neobvyklý zvuk alebo iný neobvyklý jav, okamžite stroj zastavte a prerušte prácu.
- Kľúče a skrutkovače vždy po použití odstráňte zo stroja.
- Pred použitím stroja skontrolujte, či sú pevne dotiahnuté všetky skrutky.
- Zaisťte správnu údržbu stroja. Pred použitím skontrolujte, či na stroji nedošlo k poškodeniu.
- Pri údržbe a oprave používajte iba originálne náhradné dielce.
- Zariadenie nepreťažujte. Prácu odmeriavajte tak, aby mohlo bez námahy pracovať optimálnou rýchlosťou. Na poškodenie spôsobené preťažením sa nevzťahuje záruka.
- Ak zariadenie dlhší čas nepoužívate, uložte ho na suchom uzamknutom mieste mimo dosahu detí.
- Pred spustením náradia skontrolujte všetky bezpečnostné prvky, či pracujú hladko a účinne. Presvedčte sa, či všetky pohyblivé dielce sú v dobrom stave.
- Skontrolujte, či niektoré dielce nie sú prasknuté alebo zadreté, presvedčte sa, že všetky dielce sú správne nasadené. Kontrolujte aj všetky ďalšie podmienky, ktoré môžu ovplyvniť funkciu náradia.
- Ak nie je inak uvedené v tomto návode, je nutné poškodené dielce a bezpečnostné prvky opraviť alebo vymeniť.
- Od stien, stĺpov a iných pevných prekážok musia byť nožnice vzdialené najmenej 600 mm.
- V mieste obsluhy musí byť voľný manipulačný priestor najmenej 1 000 mm.
- Pracovná podlaha musí byť rovná, nepoškodená, nesmie byť klzká a v pracovnom priestore nožníc nesmú byť ukladané žiadne predmety ani odpadový materiál.
- Stôl nožníc možno čistiť vhodnými pracovnými pomôckami na tento účel určenými pri použití určených osobných ochranných pomôcok a prostriedkov.
- Nožnice musia byť opatrené na viditeľnom mieste štítkom s uvedením najväčšej dovolenej hrúbky strihaného materiálu alebo strižnej sily.

#### ZDRAVIE OHROZUJÚCE RIZIKÁ

- porezanie
- pád strihaného materiálu
- samovoľné sklopenie ovládacej páky
- nedostatočný pracovný priestor
- možnosť odlietavania drobných častí strihaného materiálu

#### OHROZENÉ ČASTI TELA

- trup
- ruky
- nohy
- oči

#### OSOBNÉ OCHRANNÉ PRACOVNÉ PROSTRIEDKY (OOPP)

- ochranný pracovný odev
- ochranné pracovné rukavice
- ochranná pracovná obuv
- ochranné pracovné okuliare proti mechanickým vplyvom



#### STRIHANIE

- Zariadenie nepoužívajte pre plechy, ktorých šírka, hrúbka a pevnosť je väčšia než povolojú technické parametre. Skutočná sila spracovávaného materiálu je závislá na jeho pevnosti a fyzických dispozíciách obsluhy.
- Nepoužívajte pre kalené a inak zošľachtené materiály.
- Nedávajte ruky do priestoru strihu.
- Nože udržiňte ostré.
- Pri strihu na tomto type nožníc je nutné pôsobiť primeranou silou nielen vo vertikálnej rovine, ale pôsobiť na rukoväť aj v horizontálnom smere a prítlačať ostrie horného

## MONTÁŽ

- Než vyhodíte obal od prístroja, skontrolujte, či v ňom nezostali nejaké súčiastky. Ak áno, vyhľadajte si dielec v zozname dielcov alebo na schéme zostavenia a príslušný dielce nainštalujte.
- Zariadenie zostavte podľa priloženého nákresu.
- Ukotvite zodpovedajúcim spôsobom na rovnú a dostatočne pevnú podlahu.
- Okolo stroja dodržte zodpovedajúci odstup od stien, či iných zariadení, s ohľadom na rozmery spracovávaného materiálu

## ÚDRŽBA

- Náradie udržiavajte vždy v čistote. Nečistoty, ktoré vniknú do mechanizmu zariadenia, môžu spôsobiť jeho poškodenie.
- Na čistenie nepoužívajte agresívne čistiace prostriedky a rozpúšťadlá.
- Kovové povrchy ošetríte handrou navlhčenou v petroleji.
- Nepoužívané zariadenie uskladnite nakonzervované na suchom mieste, kde nebude korodovať.

#### Kontrola tolerancie

- Aby nedošlo k poškodeniu nožov z dôvodu ich zle nastavenej vzdialenosti, kontrolujte často všetky nastavenia, predovšetkým vzdialenosť medzi nožmi. Odporúčaná vzdialenosť medzi nožmi je 0,03 - 0,2 mm podľa hrúbky a akosti strihaného materiálu.
- Pri ostrení zahnutého noža, obzvlášť pri ostrení jeho rovnej časti, je nutné demontovať a na rovnakú hrúbku opraviť aj vymedzovaciu podložku (v schéme pozícia 14).

#### Mazanie

- Pracovné plochy mechanizmov pravidelne podľa potreby namažte vhodným mazivom. Často premazávajú všetky pohybujúce sa dielce. Doplnujte mazivo na klzné časti.