

ZÁRUČNÝ LIST

1. Na náradie a stroje KH Trading je poskytovaná záruka 6/24 mesiacov od dátumu predaja podľa obchodného alebo občianskeho zákona a vzťahuje sa na preukázateľné chyby materiálu (dátum predaja je nutné preukázať riadne vyplneným záručným listom, faktúrou, účtenkou). Iné nároky vo vzťahu na poškodenie akéhokoľvek druhu, priame alebo nepriame, voči osobám alebo materiálu, sú vylúčené.
2. Záruka sa nevzťahuje na poruchy zavinené neodborným zaobchádzaním, preťažením, nedodržaním inštrukcií uvedených v návode, použitím nesprávneho príslušenstva alebo nevhodných pracovných nástrojov, zásahom nepovolanej osoby, prirodzeným opotrebovaním alebo poškodením počas transportu. Ďalej sa nevzťahuje na príslušenstvo, motor, uhlíky, tesniace a teplovzdušné prvky, ktoré vyžadujú periodickú výmenu.
3. Pokiaľ nebude závada vyhodnotená ako podliehajúca záruke, hradí náklady spojené s výkonom servisného technika podľa platného cenníka, viď www stránky, a prepravu výrobku späť vlastníku výroby.
4. Pri uplatňovaní nárokov na záručnú opravu je nutné predložiť záručný list, ktorý je platný iba vtedy, ak je vybavený dátumom výroby a predaja, výrobným číslom (číslom série), pečiatkou príslušnej predajne a podpisom predávajúceho, prípadne platný kúpny doklad.
5. Reklamáciu uplatňujte u predajcu, u ktorého ste náradie alebo stroj zakúpili, príp. zašlite v nerozloženom stave do opravovne. Predávajúci je povinný vyplniť záručný list (dátum predaja, vyr. číslo príp. číslo série, pečiatku predajne a podpis). Všetky tieto údaje musia byť zaznamenané ihneď pri predaji.
6. Záručná lehota sa predlžuje o čas, počas ktorého je náradie alebo stroj v záručnej opravovni. Ak nebude pri oprave zistená porucha spadajúca do záruky, hradí náklady spojené s výkonom servisného technika vlastník (používateľ) náradia alebo stroja.
Náradie zasielajte do opravovne s popisom poruchy, vloženým záručným listom, najlepšie v originálnej škatuli, ktorú odporúčame pre tieto účely dobre uschovať.
7. Výrobky predávajte do servisu iba vo vyčistenej podobe. V opačnom prípade ich nie je možné prijať z hygienických dôvodov, alebo je potrebné účtovať poplatok za čistenie.

OBJEDNÁVKY - REKLAMÁCIE

Telefon: 00421 906 104 116 - 117

Pracovná doba:

pondelok – piatok 8 – 20 hod

e-mail: senec@xpress.sk

SERVIS

Logistické centrum Klecany

Topolová 483

250 67 Klecany

Česká republika

Doprava reklamácií do servisu - viz obchodné podmienky

Tel. reklamačného odd.: 00420 266 190 156

MOBIL 00420 608 227 255

Fax: 00420 260 190 100

<http://www.uni-max.cz>

E-Mail: servis@KHnet.cz

Výrobok:	RUČNÁ PRESTRIHOVAČKA HP - 10	
Typ:	HP10	Výrobné číslo (séria):
Dátum výroby:	Záznamy opravovne:	
Dátum predaja, pečiatka, podpis:		

Bez riadne vyplneného záručného listu alebo platného kúpneho dokladu s uvedením typu tovaru (faktúra, doklad o platbe v hotovosti a pod.) nie je možné brať zreteľ na prípadné reklamácie.

www.uni-max.com

NÁVOD NA OBSLUHU

RUČNÁ PRESTRIHOVAČKA

HP - 10

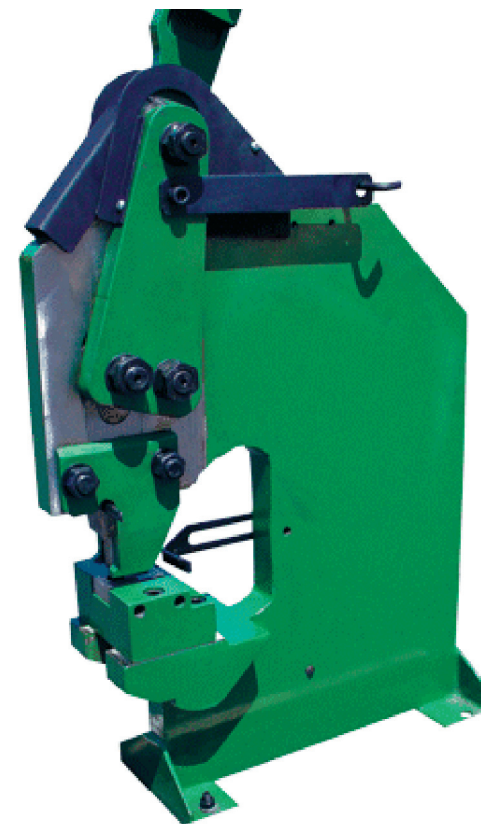

HP - 10

Vážený zákazník, ďakujeme vám za zakúpenie zariadenia od firmy KH Trading s.r.o. Naša spoločnosť je pripravená vám poskytnúť svoje služby - skôr než výrobok zakúpite, pri kúpe, aj po zakúpení. V prípade akýchkoľvek otázok, návrhov či odporúčaní kontaktujte naše obchodné miesto. Vynasnažíme sa váš návrh zväžiť a reagovať v rámci možností.

Prvé použitie zariadenia je v zmysle tohto návodu právnym krokom, ktorým užívateľ svojou slobodnou vôľou potvrdzuje, že si tento návod riadne preštudoval, úplne pochopil jeho zmysel a zoznámil sa so všetkými rizikami.

POZOR! Nepokúšajte sa uviesť (príp. používať) zariadenie do chodu skôr, než sa oboznámite s celým návodom na obsluhu. Návod uschovajte pre budúce použitie. Pozornosť je potrebné venovať najmä pokynom týkajúcim sa bezpečnosti práce. Nedodržanie alebo nepresné vykonávanie týchto pokynov môže byť príčinou úrazu vlastnej osoby alebo iných osôb, prípadne môže dôjsť k poškodeniu zariadenia alebo spracovávaného materiálu. Dbajte hlavne na bezpečnostné inštrukcie uvedené na štítkoch, ktorými je zariadenie vybavené. Tieto štítky neodstraňujte ani nepoškodzuje.

Na uľahčenie prípadnej komunikácie si sem opište číslo faktúry príp. kúpneho dokladu.

POPIS

Ručná prestrihovačka je vhodná na produktívnu výrobu otvorov v plechu z ocele s nízkym obsahom uhlíka, medi, hliníka, plastoch v stredne veľkých a malých dielňach a na domáce použitie. Práca s prestrihovačkou je ľahká a jednoduchá. Stroj pomocou páky a prevodu vyvinie strižnú silu až F€t! Reálny rozmer strihaného profilu závisí na materiáli, z ktorého je vyrobený. Súčasťou dodávky je nástroj (strižník a strižnica), priemer 16 mm. V našej ponuke je súprava jednoducho vymeniteľných kruhových strižných nástrojov v rozsahu 3 - 20 mm po 1 mm, obj. č.: 376401D - za výhodnú cenu.

Poznámka:

Pri použití atypického nástroja je možné maximálnu prestrihovanú hrúbku vypočítať v závislosti na ploche strihu.

TECHNICKÉ DÁTA

Max. strižná sila	F0 t
Vyloženie stredu nástroje	160 mm
Strihaný materiál	
Polotovár	plech
Materiál	mäkká oceľ (oceľ s nízkym obsahom uhlíka), meď, hliník
Max. hrúbka strihaného materiálu je závislá na druhu a ø strihaného materiálu. Pozrite kap. OBSLUHA	
Hrúbka strihaného materiálu	
do priemeru 20 mm8 mm
do priemeru 16 mm10 mm
Dĺžka450 mm
Šírka160 mm
Výška bez nástavca rukoväti830 mm
Obal I (d × š × v)	520 × 230 × 920 mm
Obal II (d × š × v)	1 850 × 85 × 50 mm
Hmotnosť brutto80 kg
Hmotnosť netto74 kg

Správnosť textu, grafov a údajov sa viaže na čas tlače. V záujmu neustáleho zlepšovania našich výrobkov môže dôjsť k zmene technických údajov bez predchádzajúceho upozornenia.

ROZKRESLENIE DIELCOV

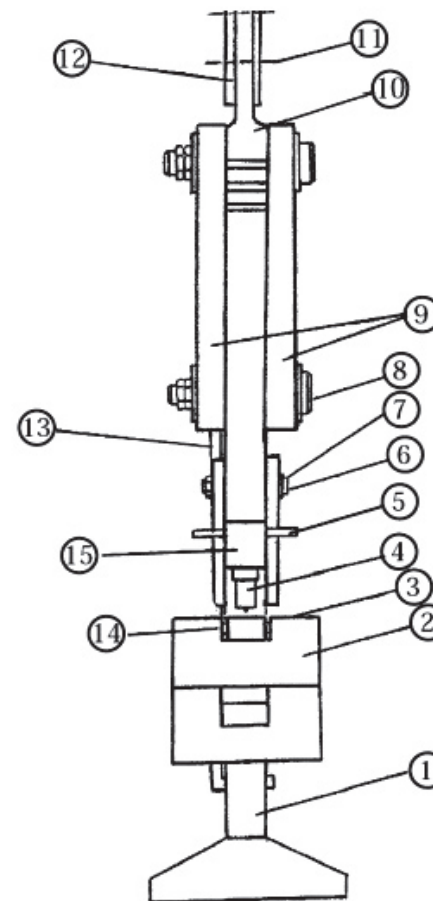

ZOZNAM DIELCOV

Poz.	Názov		
1	STOJAN	8	ČAP
2	STÔL	9	BOČNÁ DOSKA
3	MATRICA	10	RAMENO
4	RAZNÍK	11	SKRUTKA
5	KLINOVÝ ČAP	12	PÁKA
6	STIERACIA DOSKA	13	SKRUTNÁ PRUŽINA
7	SKRUTKA	14	SKRUTKA UPEVNENIA MATRICE
		15	BARAN

ÚDRŽBA

- Nástroje udržiavajte vždy v čistote. Nečistoty, ktoré vniknú do mechanizmu nástroja môžu spôsobiť jeho poškodenie.
- Na čistenie nepoužívajte agresívne čistiace prostriedky a rozpúšťadlá.
- Plastové dielce odporúčame otrieť handrou navlhčenou v mydlovej vode.
- Kovové povrchy ošetríte handrou navlhčenou v petroleji.
- Nepoužívané zariadenie uskladnite nakonzervované na suchom mieste, kde nebude koroďovať.

Mazanie

Klzné plochy, čapy, ozubený prevod mažte podľa potreby plastickým mazivom. Pred mazaním vždy plochy zbavte nečistôt.

Do otvoru v ramene nakvapkajte niekoľko kvapiek prevodového oleja.

Razník a matrica sú z hľadiska zákonnej záruky na tovar vecou spotrebnou v zmysle zákona.

Konkrétny popis pracovnej činnosti a využitia výrobku tu zámerne nie je spomenutý, pretože výrobca / dovozca má zato, že používateľ funkciu výrobku pozná a s jeho činnosťou je oboznámený, pretože v zmysle zákona ide o bežný výrobok. Ak používateľ tieto znalosti neovláda alebo si nimi nie je istý, odporúčame obrátiť sa na Inšpektorát bezpečnosti práce.

LIKVIDÁCIA

Po skončení životnosti výrobku je nutné pri likvidácii vzniknutého odpadu postupovať v súlade s platnou legislatívou. Výrobok sa skladá z kovových a plastových častí, ktoré sú po roztriedení samostatne recyklovateľné.

1. Demontovať všetky dielce stroja.
2. Dielce roztriedte podľa tried odpadu (kovy, guma, plasty apod.).
Vytriedený materiál odovzdajte na ďalšie využitie.

Informácie o miestach zberu obdržíte na zastupiteľstve obce alebo na internete.

UPOZORNENIE

Ak dôjde k poruche, zašlite prístroj na adresu predajcu, oprava bude vykonaná v čo najkratšom termíne. Stručný popis poruchy skráti jej hľadanie a čas opravy. V záručnej lehote k prístroju priložte záručný list a doklad o kúpe. Taktiež po uplynutí záručnej lehoty sme tu pre vás a prípadné opravy vykonáme za priaznivé ceny.

Aby ste zabránili poškodeniu prístroja pri preprave, bezpečne ho zabaľte alebo použite originálny obal. Za poškodenie pri preprave nenesieme zodpovednosť a pri reklamácií u prepravnej služby záleží na úrovni balenia a zabezpečení proti poškodeniu.

Pozn.: Vyobrazenie sa môže líšiť od dodaného výrobku, rovnako ako sa môže líšiť rozsah a typ dodaného príslušenstva. Je to dôsledok vývoja avšak takéto varianty nemajú žiadny vplyv na správnu funkciu výrobku.

BEZPEČNOSTNÉ OPATRENIA

- **Zariadenie môže obsluhovať len osoba staršia ako 18 rokov, riadne spôsobilá, poučená a preškolená zo zásad bezpečnosti a ochrany zdravia pri práci.**
- **Obsluha musí mať súhlas lekára na vykonávanie činností na tomto zariadení.**

Pracovisko odporúčame vybaviť tabuľkami so zásadami bezpečnej práce:

- „Predchádzaj najčastejším úrazom“ - **PRESTRIHOVAČKY**
- „Predchádzaj úrazom“ - **KOVOBRÁBACIE STROJE.**

Význam samolepiacich značiek s bezpečnostnými symbolmi:



Pred použitím si prečítajte návod



Nebezpečenstvo stlačenia končatín



Používajte ochranné rukavice

Samolepiace značky umiestnite na plochách zariadenia, ktoré sú za každých okolností viditeľné pre obsluhu stroja pred uvedením do chodu aj počas neho.

! Všeobecné

- Igelitové vrecká použité ako obaly môžu byť nebezpečné pre deti a zvieratá.
- Oboznámte sa s týmto zariadením, jeho ovládaním, prevádzkou, prvkami tohto zariadenia a možnými rizikami spojenými s jeho nesprávnym používaním.
- Zaisťte, aby bol používateľ zariadenia dôkladne oboznámený s ovládaním, prevádzkou a prvkami tohto zariadenia a možnými nebezpečenstvami, plynúcimi z jeho používania.
- Dbajte vždy na bezpečnostné inštrukcie uvedené na štítkoch. Tieto štítky neodstraňujte ani nepoškodzujte. V prípade poškodenia alebo nečitateľnosti štítku kontaktujte dodávateľa.
- Udržiavajte pracovisko v poriadku a čistote. Neporiadok v pracovnom priestore môže spôsobiť nehodu.
- Nikdy nepracujte v stiesnených alebo zle osvetlených priestoroch. Vždy skontrolujte, či je podlaha stabilná a či je dobrý prístup k práci. Vždy udržiavajte stabilný postoj.
- Neustále sledujte postup práce a používajte všetky zmysly. Nepokračujte v práci, ak sa na ňu nemôžete úplne sústrediť.
- O svoje nástroje sa starajte a udržiavajte ho čisté.
- Rukoväte a ovládacie prvky udržiavajte suché a bez stôp olejov a tukov.
- Zabráňte prístupu zvierat, detí a nepovolaných osôb.
- Nestrkajte nohy alebo ruky do pracovného priestoru.
- Nikdy neponechávajte zariadenie za prevádzky bez dozoru.
- Nepoužívajte zariadenie na iný účel, než na ktorý je určené.
- Pri práci používajte osobné ochranné pracovné prostriedky (okuliare, bezpečnostnú obuv, a pod.).
- Neprepínajte sa, používajte vždy obe ruky.
- So zariadením nepracujte pod vplyvom alkoholu a omamných látok.
- Ak trpíte závratmi, oslabením alebo mdlobami, so zariadením nepracujte.
- Akékoľvek úpravy zariadenia nie sú povolené. **NEPOUŽÍVAJTE** v prípade, že zistíte ohnutie, prasklinu alebo iné poškodenie.
- Nikdy nevykonávajte údržbu zariadenia za prevádzky.
- Ak sa objaví neobvyklý zvuk alebo iný neobvyklý jav, okamžite prerušte prácu.
- Kľúče a skrutkovače po použití vždy odstráňte zo stroja.
- Pred použitím stroja skontrolujte, či sú pevne dotiahnuté všetky skrutky.

- Zastite správnu údržbu stroja.
- Pri údržbe a oprave používajte iba originálne náhradné dielce.
- Použitie prídavných zariadení alebo príslušenstva neodporúčaných dodávateľom môže viesť k zraneniam.
- Na konkrétnu prácu zvolte vhodné zariadenie. Nepreťažujte stroj spracovaním materiálu, ktorý nevyhovuje technickým špecifikáciám. Na poškodenie spôsobené preťažením sa nevzťahuje záruka.
- Chráňte zariadenie pred nadmernou teplotou.
- Zariadenie nie je určené na prácu pod vodou ani vo vlhkom prostredí.
- Ak zariadenie dlhší čas nepoužívate, uložte ho nakonzervované na suchom uzamknutom mieste mimo dosahu detí.
- Pred začiatkom práce skontrolujte všetky bezpečnostné prvky, či pracujú hladko a účinne. Presvedčte sa, či sú všetky pohyblivé dielce v dobrom stave.
- Skontrolujte, či nie sú niektoré dielce prasknuté alebo zadreté, presvedčte sa, že všetky dielce sú správne nasadené. Kontrolujte aj všetky ďalšie podmienky, ktoré môžu ovplyvniť funkciu náradia.
- Ak nie je uvedené inak v tomto návode, je nutné poškodené dielce a bezpečnostné prvky opraviť alebo vymeniť.

! Zostavy

- Nepoužívajte zariadenie, dokiaľ nie je kompletne zostavené podľa pokynov manuálu.

! Prestrihovanie

- Zariadenie je nutné stabilne upevniť k podlahe alebo pracovnému stolu, ktorý bude stabilný aj pri pôsobení ohybových síl.
- Obrábaný materiál musí pri prestrihovaní ležať na celej pracovnej ploche stroja.
- Nástroje udržiavajte čisté a ostré.
- Zariadenie nepoužívajte pre plechy, ktorých materiál, šírka, hrúbka a pevnosť je väčšia než povoľujú technické parametre. Nepoužívajte pre kalené alebo vytvrdené materiály.
- Pri práci sa nedotýkajte prevodového mechanizmu, aby ste sa vyhli prípadnému úrazu.
- Nedávajte ruky do priestoru strihu.
- Pri uvoľňovaní predmetu postupujte s najvyššou opatrnosťou.
- Pri manipulácii s plechmi používajte rukavice, aby ste zabránili rezným ranám a podobným úrazom.

! Silové zariadenie

- Ak zariadenie obsahuje stlačené pružiny, zaistite vždy ich pozvoľné a bezpečné uvoľnenie pomocou vhodného prípravku.

MONTÁŽ

- Než vyhodíte obal od prístroja, skontrolujte, či v ňom nezostali nejaké súčiastky. Ak áno, vyhľadajte si dielce v zozname dielcov alebo na schéme zostavenia a príslušný dielce nainštalujte.

Zostavenie

- Pomocou 4 skrutiek M12 upevnite stojan 1 k pevnej základni. Skrutky nie sú súčasťou dodávky.
- Páku 12 priskrutkujte 2 skrutkami M12 poz.11 k páke 10. Skrutky riadne dotiahnite.

OBSLUHA

Montáž / výmena razníka a matrice

- Páku 12 zdvihnite.
- Vložte zodpovedajúci razník 4 do otvoru barana 15 a upevnite ho pomocou klinového čapu 5 - plocha zrezaného klinu smeruje k razníku, je rovnobežná s razníkom.
- Vložte matricu 3 do drážky v stole 2.
- Stlačte pomaly páku 12 a nastavte polohu razníka 4 tak, aby vošiel do matrice 3. Dotiahnite skrutky 14, aby poloha matrice bola zaistená.
- Páku 12 zdvihnite, aby razník vyšiel z matrice.
- Bez materiálu skúste, či razník presne zachádza do matrice. Ak by tomu tak nebolo, je nutné opakovať predchádzajúce kroky.

UPOZORNENIE

- Z dôvodu kompatibility prestrihovačiek s niektorými sériami súprav strihadiel, ktoré sú v našej ponuke je pre zabezpečenie čelného zapretia razníka v baranovi vkladaná do otvoru barana oporná vložka, ktorá zároveň vymedzuje dĺžku vysunutia razníka z barana. Túto vložku je nutné vkladať do otvoru barana vždy skosením vložky nahor. Ak vložku nad razník nevložíte, môže pri strihaní dôjsť k poškodeniu zaistovacieho klinového čapu a prípadnému zadreniu razníka v otvore barana.

Prestrihovanie otvorov

- Namažte zľahka razník aj matricu mazacím tukom pre zníženie strižnej sily.
- Vložte materiál na matricu celou plochou, aby nedošlo k vzpričeniu razníka počas prestrihovania a plynulým ťahom za páku prestrihnite otvor.
- Ak je potrebné prestrihnúť viac otvorov, postup opakujte.
- Po prestrihnutí otvoru vždy z razníka aj matrice odstráňte hobliny a opäť ich zľahka namažte tukom. Ak sa hobliny pri ďalšom prestrihovaní dostanú na hranu razníka alebo matrice, rýchlo otupia strižné hrany alebo môžu spôsobiť vylomenie materiálu na hranách nástrojov.

Tabuľka odporúčaných hodnôt \varnothing razníkov vzhľadom k hrúbke a druhu materiálu

Materiál / hrúbka materiálu	0,5-1,5 mm	1,5-2,5 mm	2,5-3,5 mm	3,5-5,0 mm	5,0-8,0 mm
Hliník	\varnothing 3-20 mm	\varnothing 3-20 mm	\varnothing 5-20 mm	\varnothing 7-20 mm	\varnothing 10-20 mm
Meď	\varnothing 3-20 mm	\varnothing 4-20 mm	\varnothing 5-20 mm	\varnothing 7-20 mm	\varnothing 10-18 mm
Nízkouhlíková oceľ	\varnothing 4-20 mm	\varnothing 5-20 mm	\varnothing 7-18 mm	\varnothing 9-16 mm	---